

三方調整バルブ

三方調整バルブは、空気の流れる方向を切り替えるバルブです。

空気配管の流れる方向を様々なパターンで切り替える場合に適しており、ハンドルを360度回転させることにより調整することができます。



規格	L1	L2	H	φD	φd	ℓ	製品コード (ハンドル色)				
TA-13	71	35.5	56	24	18	22	119-11 (赤)	119-12 (青)	---	---	---

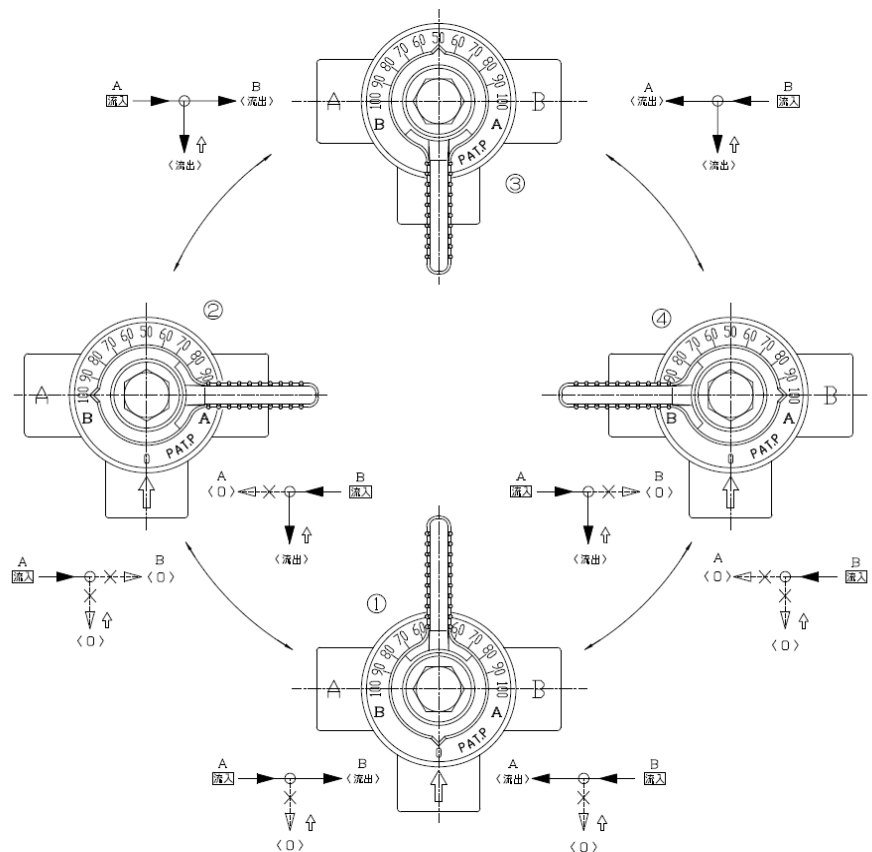
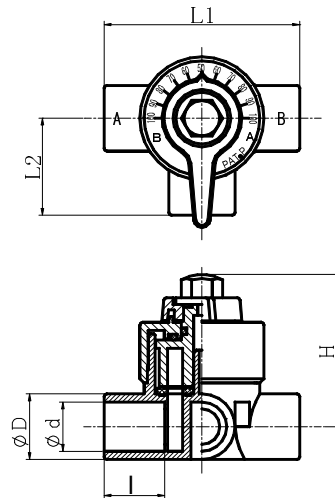

- 【特徴】**
- ① 閉・50～100の目盛がついているため、空気量を調整できます。
 - ② 空気の流れる方向を手柄の位置を調整することにより切り替えます。
空気の流れは1方向・2方向・全閉などの調整が可能です。
 - ③ 手柄の色で用途別に識別することが可能です。

【用途】・ブロワーからの空気量を調整するために浄化槽の内部配管に使用します。