

スイングチェックバルブMSC

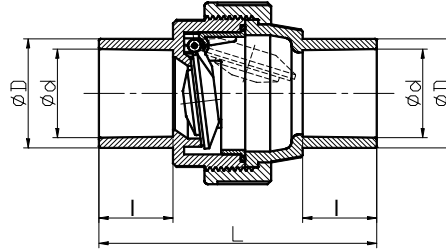

規格	L	ϕD	ϕd	ϱ	製品コード	備考
30	119	46	38	35	170-1	
40/50	150	60	48	40	170	

計量器

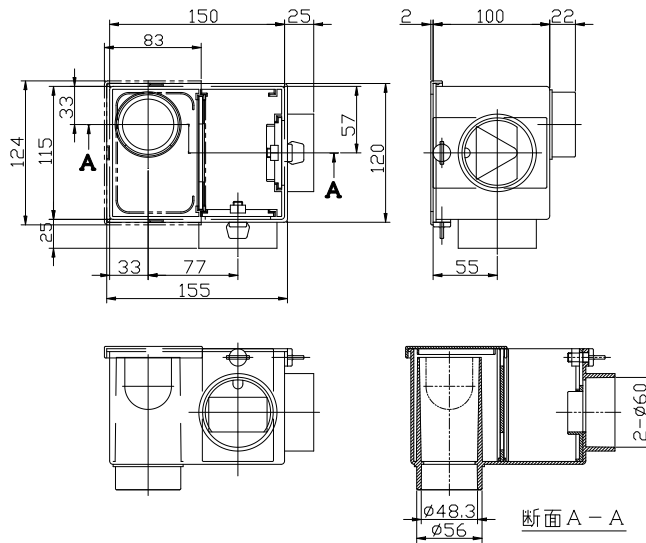

規格	製品コード	備考
M1-S	1606-1	

定量ポンプ

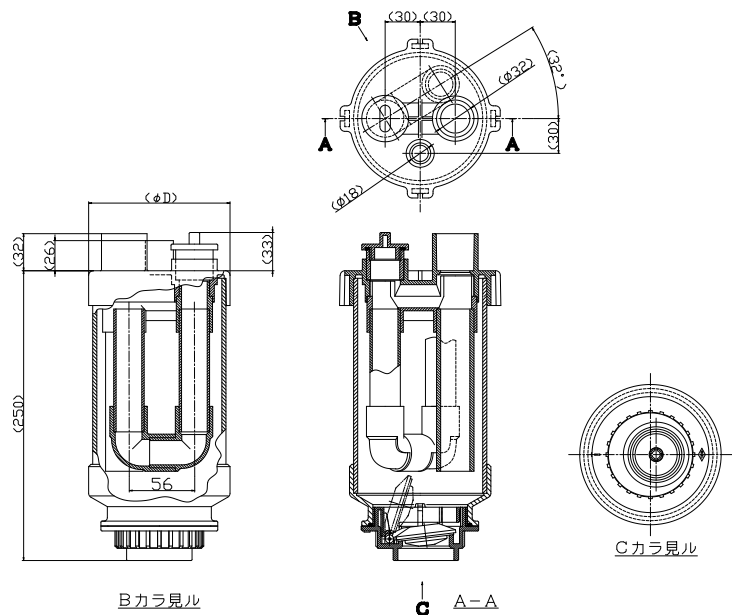

規格	ϕD	製品コード	備考
M100	121	----	
M125	147	----	